

玄云模型版（B 系列）发动机 技术说明书



您和我们：

欢迎来到涡喷航模时代！SWIWIN 已准备就绪，带您体验不一样的飞行乐趣！

首先，请仔细阅读本手册，以便对发动机、发动机组件以及操作过程有一个整体的了解和印象，以确保发动机的安全运行和最佳性能。

本手册将向您介绍如何安装、操作和保养发动机，如仍有疑惑之处，欢迎联系我们，我们将竭诚为您提供 SWIWIN 模型版发动机的销售、技术和售后支持服务。

本使用说明书旨在为使用者提供详细的使用指南和建议，以确保发动机的安全运行和最佳性能。



目录

1、 发动机介绍.....	3
2、 产品规格.....	4
2.1 尺寸图.....	4
2.2 发动机基本参数.....	6
2.3 发动机运行控制相关参数.....	8
3. 安全说明.....	10
4、 安装与调试.....	12
5. 发动机使用说明.....	12
5.1 发动机附件清单.....	12
5.2 发动机连接.....	13
5.3 不同启动方式的发动机连接说明.....	14
5.4 GSU 启动发动机.....	16
5.5 显示器-GSU.....	16
5.6 ECU（V3）使用说明.....	20
6、 发动机调试.....	25
6.1 设置操作模式.....	25
6.2 检查清单.....	25
6.3 发动机启动和停止.....	25
6.4 使用遥控器启动和停止.....	25
6.5 PC 端控制启动和停止。.....	26
7、 发动机运行状态说明.....	27

8、 常见问题解答.....	28
8.1 常见问题排除.....	28
8.2 ECU 报错故障分析.....	29
9、 兼容性.....	30
9.1 串口转接线接头兼容性.....	30
9.2 升级器兼容性.....	31
10、 储存和润滑.....	31
11、 发动机维护保养.....	31
12、 售后服务.....	32

1、发动机介绍

玄云模型版发动机整体设计集成安装简易、操作便捷。发动机整体包含本体、外置 ECU 控制器、外置油泵、各连接线束等几大部分。

发动机本体内集成的电子组件：

- TCU（电子控制单元）
- 无刷启动电机



ECU 控制器组件：

- ECU（电子控制单元）



- 无刷油泵



2、产品规格

2.1 尺寸图

SW60B

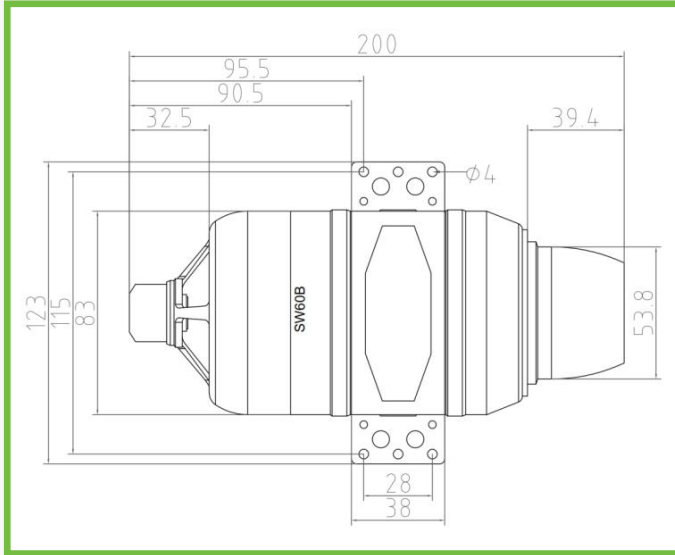

SW80B

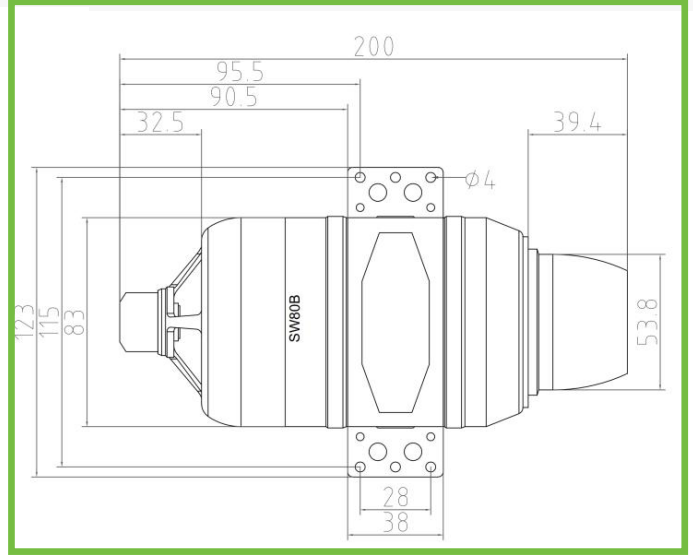

SW120B

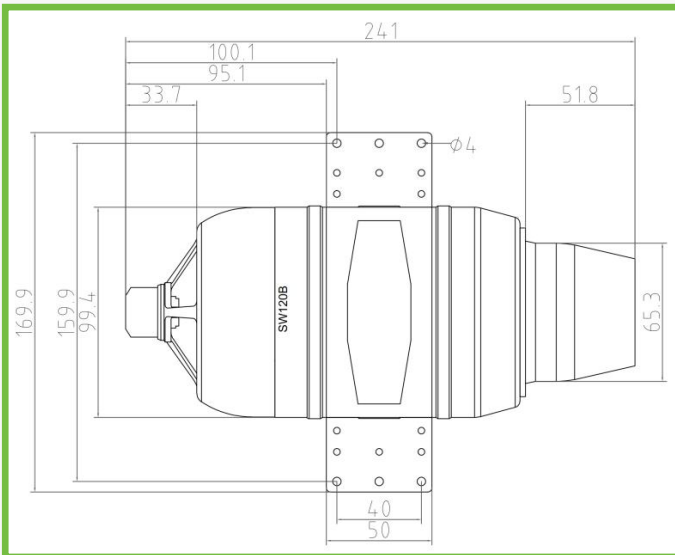

SW140B

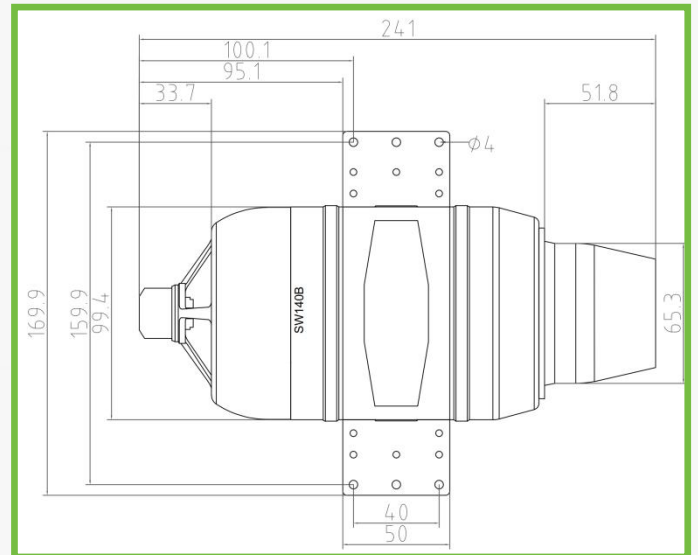

SW170B

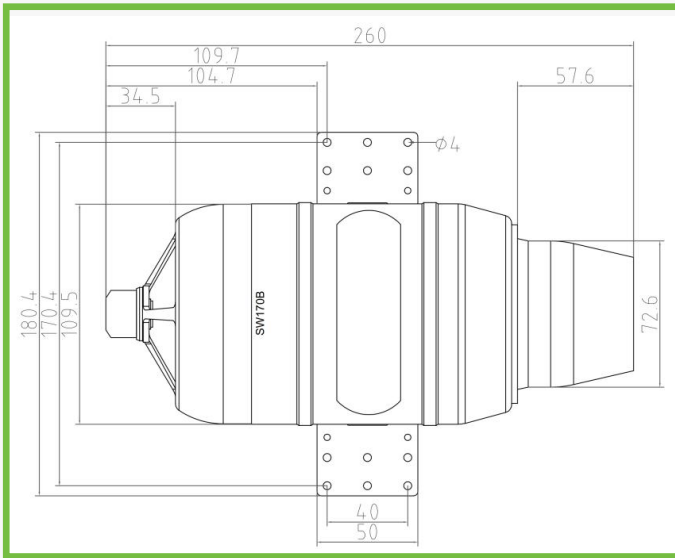

SW190B

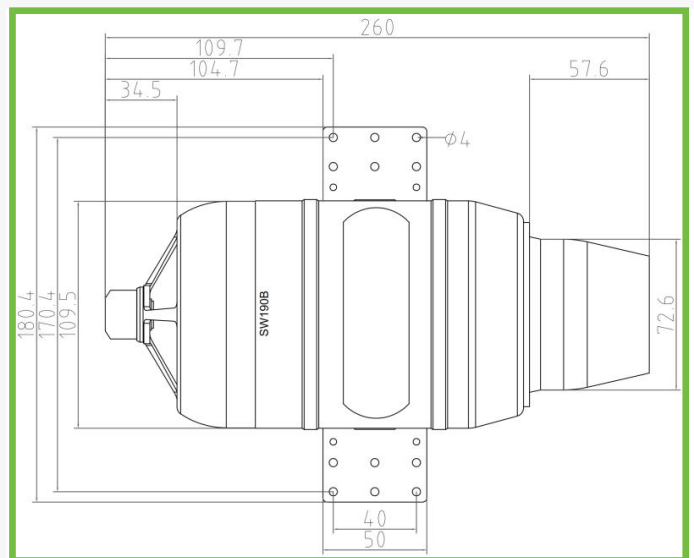

SW220B

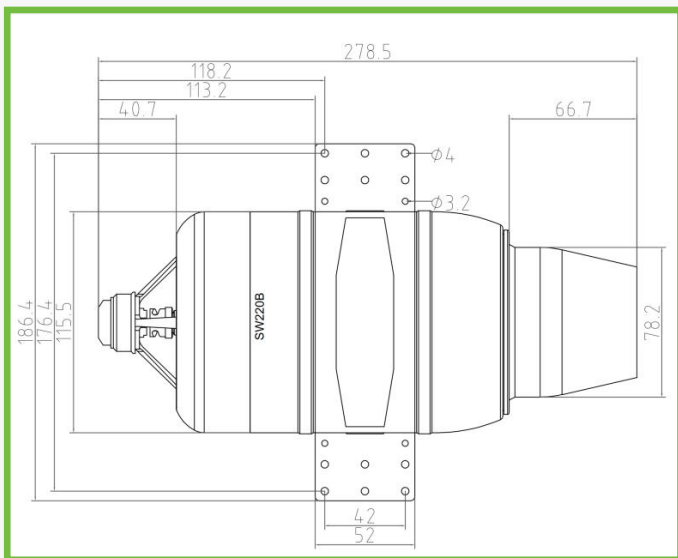

SW240B

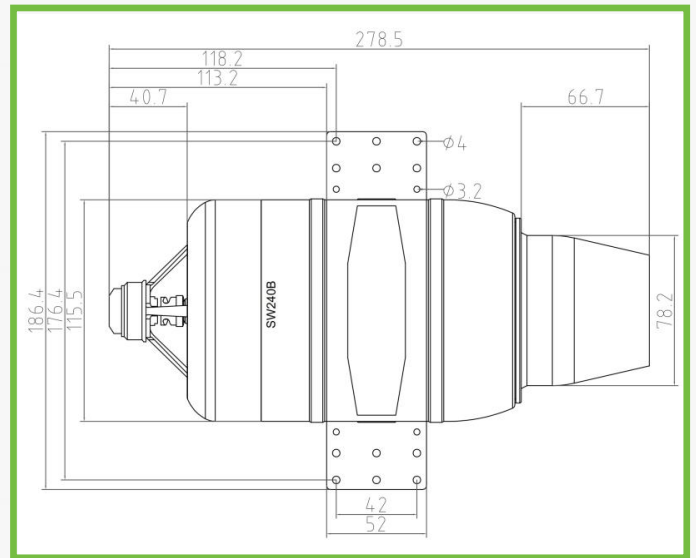

SW300B

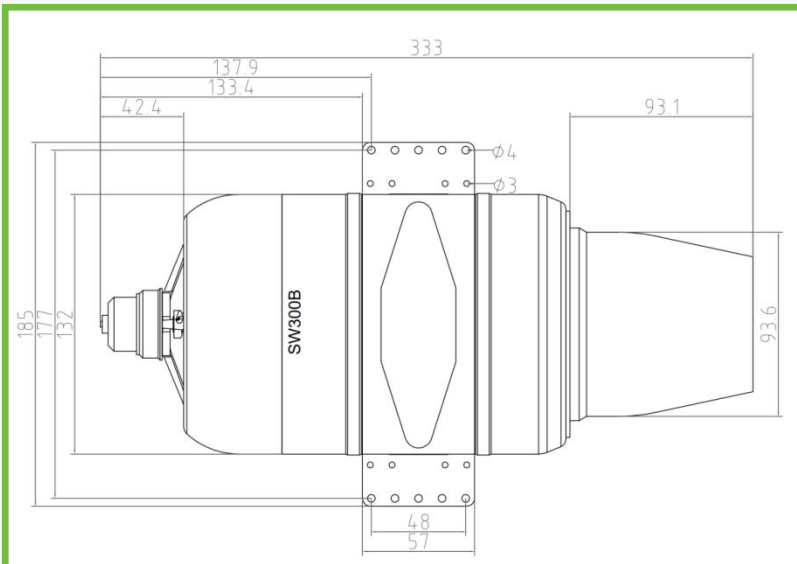

2.2 发动机基本参数

项目	SW60B	SW80B	SW120B	SW140B
推力	6kg	8kg	12kg	14kg
直径 (mm)	83mm	83mm	99.4mm	99.4mm
长度 (mm)	200mm	200mm	241mm	241mm
重量	800g	800g	1280g	1280g
ECU 重量	42g			
使用温度	-40℃~50℃			
最大使用高度	5000m			
弹射起飞最大纵向过载	10G			
最大允许飞行速度	300m/s			
供电电压	3SLiPo 电池			
启动方式	一键电子启动			
转速范围	50,000-150,000	50,000-156,000	38,000-125,000	38,000-130,000
标准推力	58.8N	78.4N	117.6N	137.2N
额定排气温度	750℃			
最大油门油耗	200g/min	270g/min	350g/min	380g/min
使用燃料	航空煤油			
润滑油	3%-5%			
定期保养周期	25h/次			

项目	SW170B	SW190B	SW220B	SW240B	SW300B
推力	17kg	19kg	22kg	24kg	30kg
直径 (mm)	109.5mm	109.5mm	115.5mm	115.5mm	132mm
长度 (mm)	260mm	260mm	278.5mm	278.5mm	333mm
重量	1500g	1500g	1740g	1740g	2600g
ECU 重量	42g				
使用温度	-40℃~50℃				
最大使用高度	7000m				
弹射起飞最大纵向 过载	10G				
最大允许飞行速度	300m/s				
供电电压	3SLiPo 电池				
启动方式	一键电子启动				
转速范围	38,000-114 ,000	38,000-11 8,000	38,000-11 5,000	38,000-11 8,000	38,000-98, 000
标准推力	166.6N	186.2N	215.6N	235.2N	294N
额定排气温度	750℃				
最大油门油耗	480g/min	550g/min	620g/min	780g/min	820g/min
使用燃料	航空煤油				
润滑油	3%-5%				
定期保养周期	25h/次				

2.3 发动机运行控制相关参数

项目	SW60B	SW80B	SW120B	SW140B
油泵电压	0.6V-0.9V	0.6V-0.9V	0.7V-1V	0.7V-1V
转速斜率	100%			
油泵斜率	3			
热火头电压	6.0V	6.6V	6.6V	6.6V
点火油阀	40	40	20	20
点火转速	6,000 rpm	6,000 rpm	4,000 rpm	4,000 rpm
预热转速	10,000 rpm	10,000 rpm	6,000 rpm	6,000 rpm
离合器分离转速	28,000 rpm	28,000 rpm	25,000 rpm	25,000 rpm
加速曲线	40	15	25	25
减速曲线	40	15	25	25
最高转速	150,000 rpm	156,000 rpm	125,000 rpm	130,000 rpm
怠速转速	50,000 rpm	50,000 rpm	38,000 rpm	38,000 rpm
最低转速	35,000 rpm	35,000 rpm	33,000 rpm	33,000 rpm
最高温度	1000℃			
最低电压	10.0V			
熄火重启	关闭			
重启火头电压	同火头电压一致			
油泵限制	11V	11V	11V	11V
怠速稳定	5-8			
弹出时间	0.5S			
弹出电压	4V	3.5V	4V	3.5V
运行电压	3.5V	3.5V	4V	4V
转速稳定	50			
冷却转速	5,000 rpm			

项目	SW170B	SW190B	SW220B	SW240B	SW300B
油泵电压	0.5V-1V	0.5V-1V	0.5V-1V	0.5V-1.2V	0.5V-1V
转速斜率	100%				
油泵斜率	3				
热火头电压	6.6V	6.0V	6.6V	6.6V	6.4V
点火油阀	40	40	40	40	40
点火转速	3,000 rpm	3,000 rpm	3,000 rpm	3,000 rpm	3,000 rpm
预热转速	5,000 rpm	5,000 rpm	5,000 rpm	5,000 rpm	4,000 rpm
离合器分离转速	22,000 rpm	22,000 rpm	20,000 rpm	20,000 rpm	16,000 rpm
加速曲线	25				
减速曲线	25				
最高转速	114,000rpm	118,000rpm	115,000rpm	118,000rpm	98,000rpm
怠速转速	38,000rpm	38,000rpm	38,000rpm	38,000rpm	33,000rpm
最低转速	28,000rpm	28,000rpm	28,000rpm	28,000rpm	20,000rpm
最高温度	1000℃				
最低电压	10.0V				
熄火重启	关闭				
重启火头电压	同火头电压一致				
油泵限制	11V				
怠速稳定	5-8				
弹出时间	0.5S	0.5S	0.5S	0.5S	0.4S
弹出电压	4V	3.5V	4V	4V	4V
运行电压	4V	4V	4V	4V	5V
转速稳定	50	50	50	50	20
冷却转速	5,000 rpm	5,000 rpm	5,000 rpm	5,000 rpm	4,000 rpm

注：所有数据均在标准气压下测

3. 安全说明

安全须知

感谢您使用 SWIWIN 玄云微型发动机，发动机的工作状态实质为高度极端的机械工作，存在一定的危险性，操作者使用前必须熟知操作要点与认识风险，不慎操作容易造成涡喷本体损坏与人员伤害，请仔细阅读说明书上的操作指示，严格遵守操作规定。如果您是第一次操作发动机，请在有操作经验人的带领之下学习操作。第一次启动发动机之前，请仔细阅读本说明书。

安全距离

发动机在极高的旋转速度下工作，发动机运转时，一定要与飞机保持安全距离，发动机前方保持三米距离，左右侧保持五米距离。

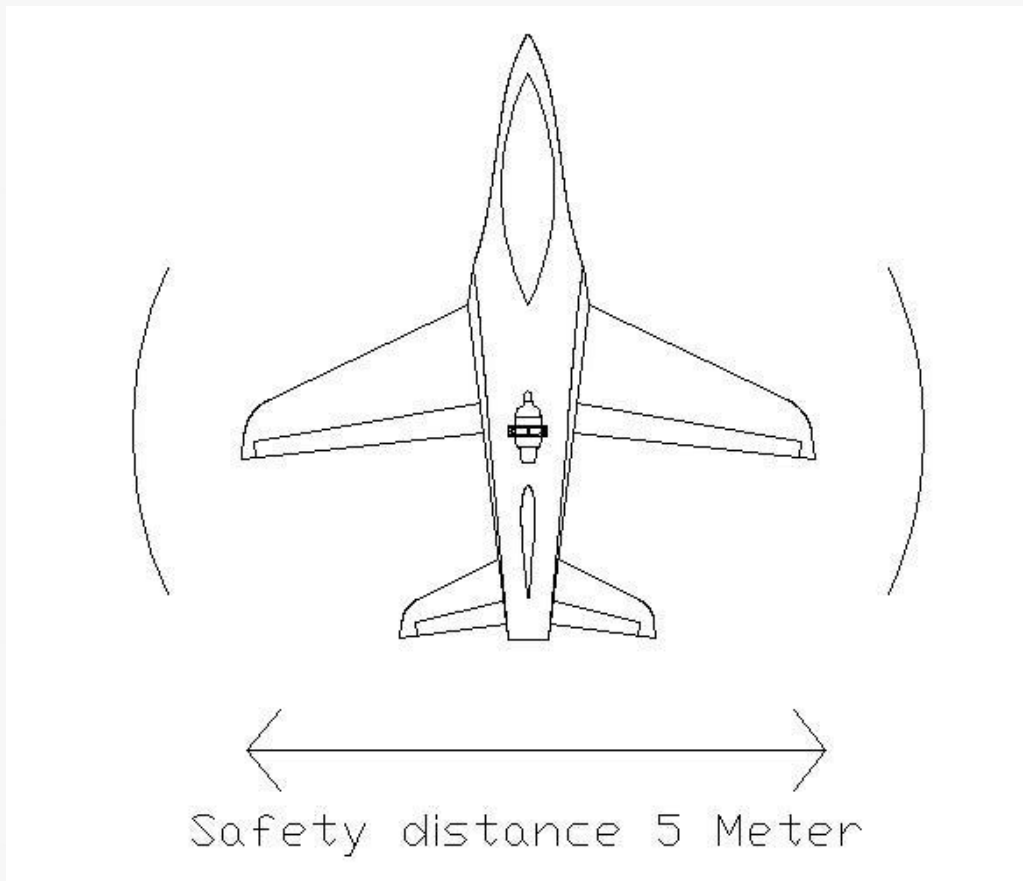

下图显示了发动机运行期间的危险区域。

- 操作期间确认危险区域内没有人员进入。
- 操作发动机时必须佩戴安全眼镜、耳塞。
- 确保进气区域内没有可能被吸入的杂物。
- 操作发动机时手指远离进气区域。
- 操作发动机前准备好灭火器材。

发动机启动和怠速时的危险区域

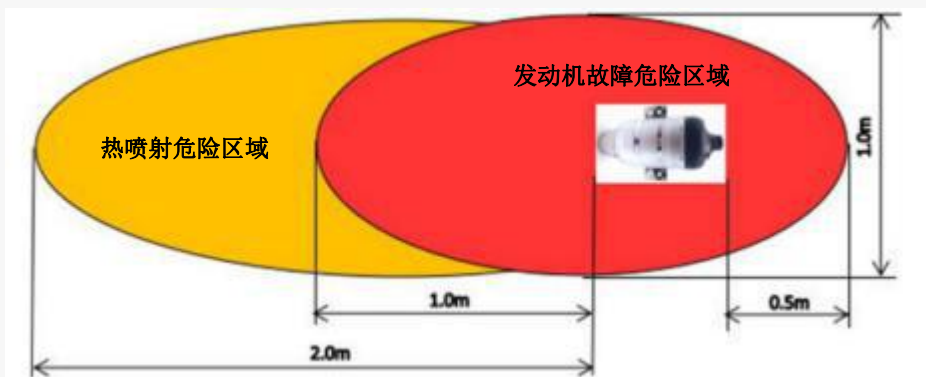

发动机 20%油门到全推力危险区域

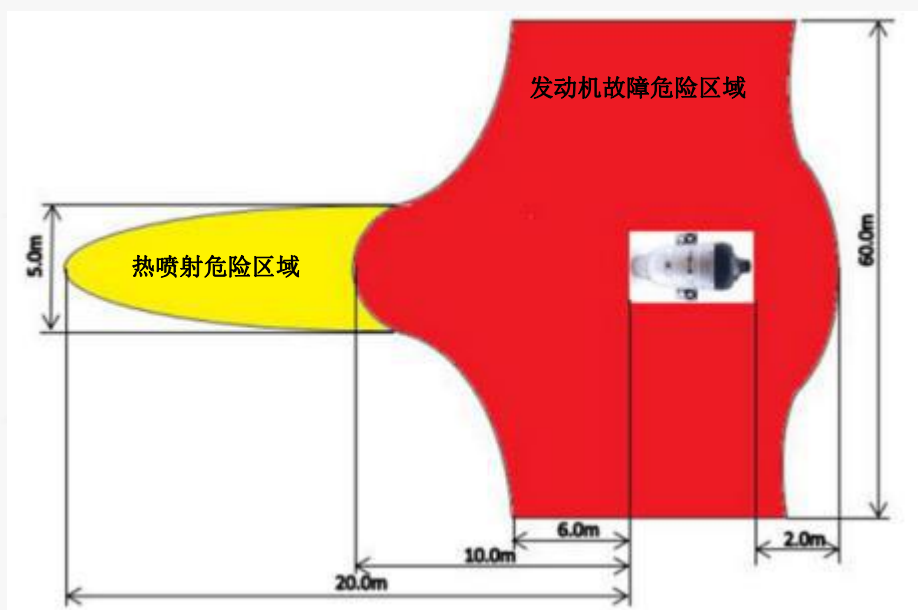

4、安装与调试

玄云模型版（B 系列）发动机安装固定发动机

模型版发动机都配有专用固定抱箍。发动机操作前将抱箍已经安装在发动机上，您仅需将抱箍固定在测试台上，注意发动机最佳的安装位置：旋转发动机使进油口位于 12 点位置。



5. 发动机使用说明

5.1 发动机附件清单

打开包装，发动机附件清单如下：

 <p>发动机本体</p>	 <p>ECU (V3)</p>	 <p>GSU</p>
 <p>固定支架</p>	 <p>油泵</p>	 <p>油滤</p>
 <p>球阀</p>	 <p>电源线</p>	 <p>信号线</p>



5.2 发动机连接

打开包装，认识各个组件后，按照下图所示进行连接（遥控器与接收机等产品需要自备）

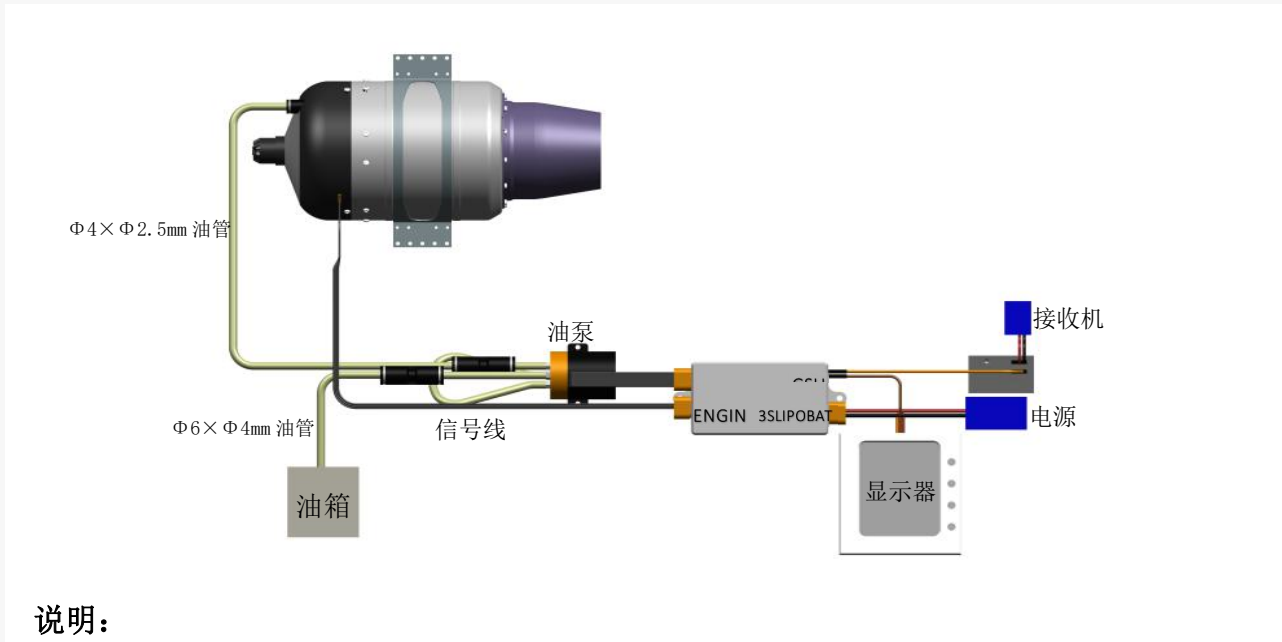

说明：

1. 如果您的订单没有特殊要求，默认配件仅支持使用遥控器启动。
2. 油路连接：随箱配件已经为您准备了 $\Phi 6 \times \Phi 4\text{mm}$ 和 $\Phi 4 \times \Phi 2.5\text{mm}$ 两种 TPU 材质的油管，其中 $\Phi 6 \times \Phi 4\text{mm}$ 油管用于连接油箱和油泵的进油管， $\Phi 4 \times \Phi 2.5\text{mm}$ 油管用于连接发动机进油快接插头和油泵出油管。

注意：连接后注意检查所有油管连接点的密闭性，同时保证油路清洁。

3. 电路连接：

信号线：连接发动机和 ECU V3 “ENGINE” 接口。

油泵线：连接油泵和 ECU V3 “PUMP” 接口。

油门线：连接 ECU V3 “PPM” 接口和接收机信号通道。

电源线：连接 ECU V3 “3S LIPO BATT ” 接口和直流动力电源。

显示器：连接 ECU V3 “GSU/PC ” 接口。

注：以上连接完成，上电后，发动机会发出连接完成音乐提示。

5.3 不同启动方式的发动机连接说明

使用遥控器控制的发动机连接及启动说明（遥控器与接收机等产品需要自备）

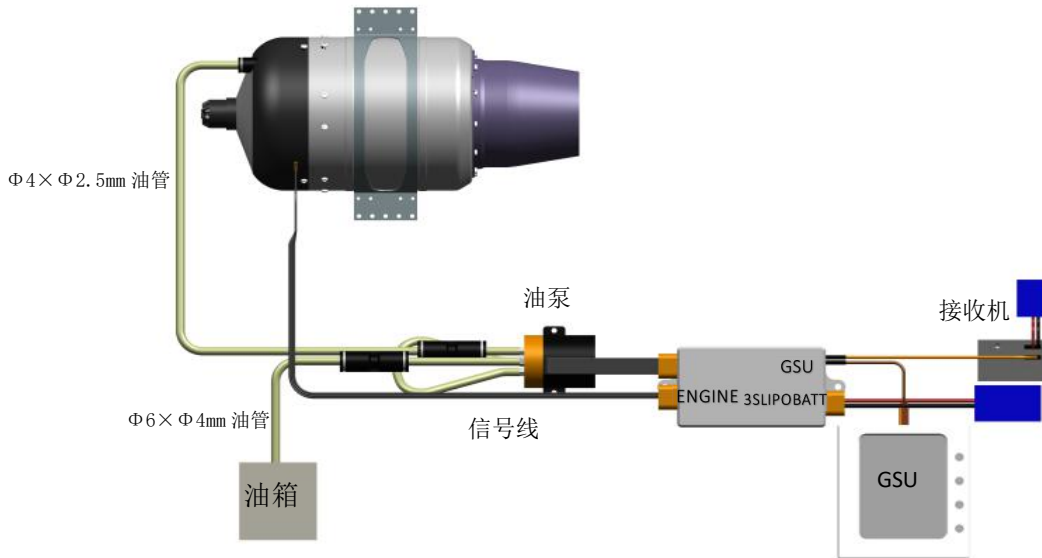

说明:

发动机固定牢固并按照上图连接好发动机、ECU、油路。

所有线束连接完成后，ECU 灯发出蓝光闪烁提示，说明连接完好。发动机连接后，无任何指令情况下，发动机会间歇性发出“滴”提示音。

1. 发动机连接前确定电源电压，模型版发动机使用 3S Li-PO 电池。注意遥控接收机电池符合要求（一般选择 2S 锂电池），电压过大会烧坏接收机。
2. 根据遥控器使用说明完成遥控器和接收机对频。
3. 使用显示器（GSU）完成遥控器和发动机油门校准。

校准完成后，使用 GSU 测试功能测试主油泵，长按“测试主油泵”至燃油充满油管，注意燃油液面进入发动机立即停止泵油，防止发动机内部富油启动时喷大火。

4. 发动机启动过程分为：点火、预热、加速、运行 4 个阶段，这些过程在地面测试时可以通过显示器观察到。发动机停止运行前先将转速降至怠速，再将遥控器油门锁调至散热档位，发动机自动冷却。发动机在冷却状态和停机状态都可以重新启动。

5. 当使用遥控器时，PPM 与接收机连接时，信号电平保持 3.0-3.4V，超过这个范围可能导致温度显示异常，发动机无法正常启动

使用 TTL 串口工具控制的发动机连接及启动说明

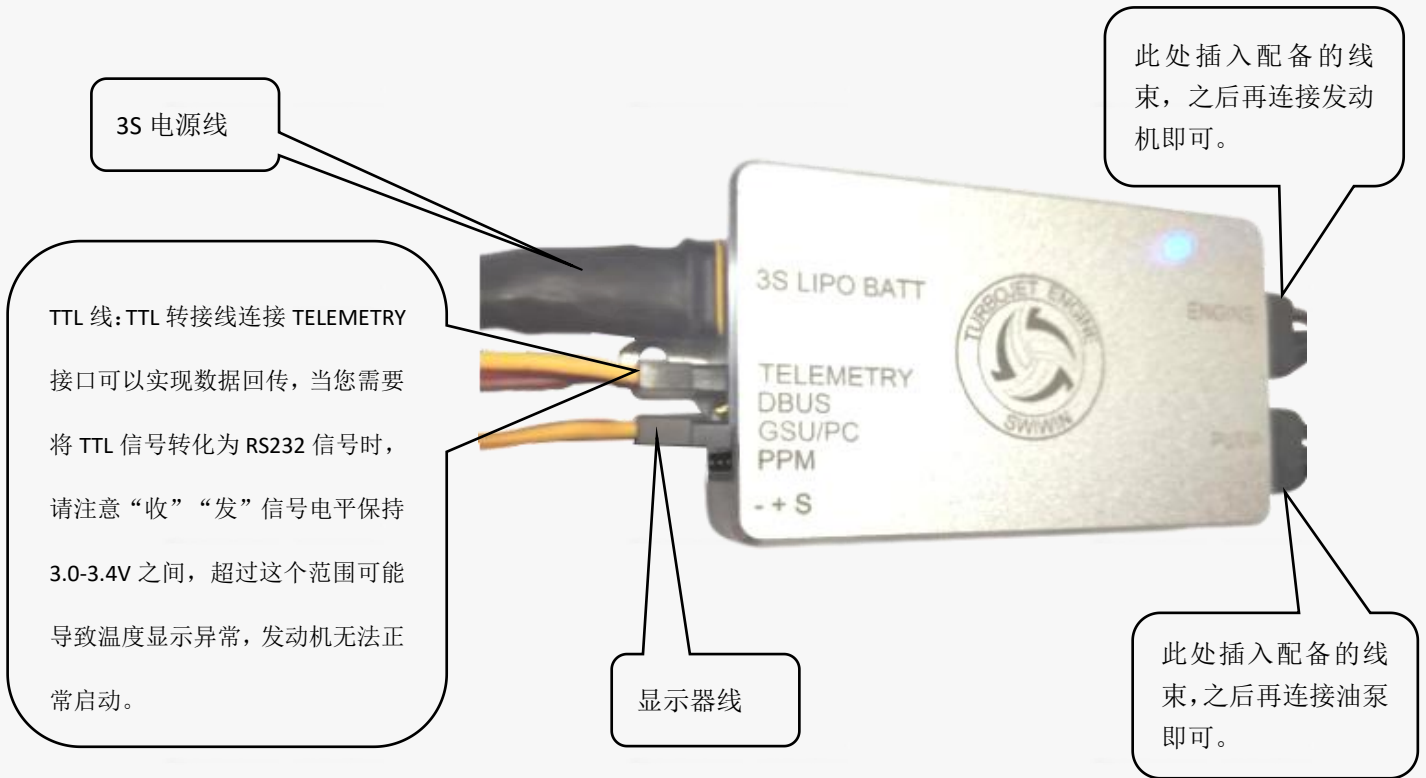
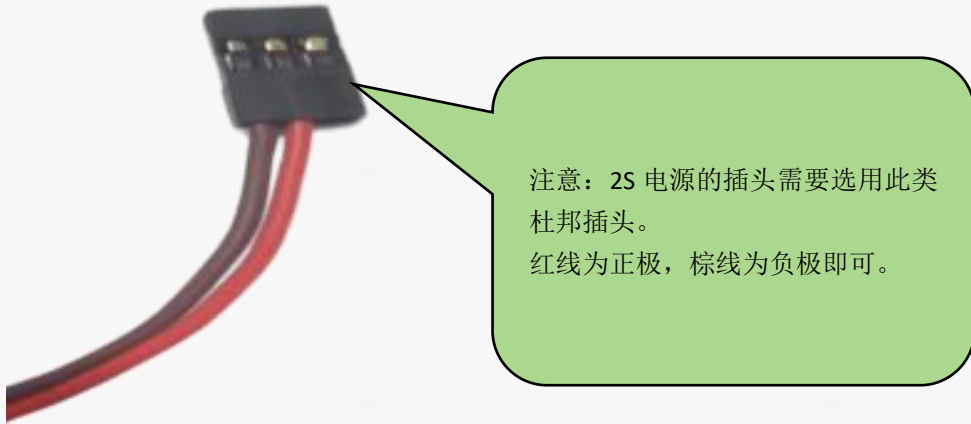

TTL 串口控制方式可以实现电脑端控制发动机。

说明:

按照上图连接好发动机、ECU、油路。

1. TTL 转接线 USB 插头与电脑连接, 杜邦头连接 ECUV3 的 TELEMETRY 接口, 注意插接方向, 2 个插头的棕色线对齐 (黄色线朝上)。

2. 建议选择 ZK 软件控制发动机，软件可以联系玄云售后免费获取。

3. 以上操作无异常，ZK 软件界面显示发动机参数即回传正常。

先使用测试功能测试主油泵，排干净油管里边的空气。注意燃油液面进入发动机立即停止泵油，防止发动机内部富油启动时喷大火。

4. 发动机启动过程分为：点火、预热、加速、运行 4 个阶段，这些过程在地面测试时可以通过显示器观察到。发动机停止运行前先将转速降至怠速，再点击“停机散热”，发动机自动冷却。发动机在冷却状态和停机状态都可以重新启动。

5.4 GSU 启动发动机

ECU V3 版本提交 2.1.16/1.00.28 以上；

GSU 提交 1.3.26 以上

同时按住 GSU “+” 和 “-” 键 3 秒，GSU 显示器“启动引擎”，选择启动。

- ① 发送启动指令后，3 秒没有进入启动，自动退出控制；
- ② 进入启动后，可使用 GSU “+” 和 “-” 键控制引擎转速，“10”%为 1 档，进行油门的控制；
- ③ 进入启动后按“C”键立刻停车散热；
- ④ 进入启动后，油门进度条持续闪烁。

5.5 显示器-GSU

GSU 是一个显示和编辑发动机参数的终端，它随时可以与发动机连接或断开，即使在发动机运行过程中，您也可以通过 GSU 调整发动机的部分参数。

GSU 的连接

GSU 通过 ECU 和发动机连接，它的连接接口是杜邦头，和 ECU 上的显示器线接口连接，连接后 GSU 显示如下界面表示连接成功。

GSU 使用说明

GSU 出厂设置语言默认简体中文，如果您需要修改，在设置界面“语言”栏选择。有 4 个选项：英文、简体中文、繁体中文、西班牙语。



校准遥控的方法

初始界面点击“OK”，进入设置界面。第一次使用发动机，主要用到“校准遥控”“测试”两项功能，其余参数出场时已经调试到最佳状态，请勿随意更改。



校准前确定遥控器油门锁打开。
在显示器上选择校准遥控，进入如下界面。
单击“最大”，油门杆推到最大，点“OK”完成 100%油门校准。
单击“待机”，油门杆推到最小，点“OK”完成怠速校准。
关闭油门锁，单击“最小”，油门杆推到最小，点“OK”完成停机状态校准。
以上操作完成后，GSU 回到初始界面，推动油门控制杆，观察 RC 数值随油门变化，说明遥控校准成功。



测试发动机的方法

发动机点火前，使用GSU测试功能确认各硬件工作是否正常，测试方法是选中测试项目，点击“OK”键。测试时电磁阀有嗒嗒嗒声音，启动电机带动叶轮转动为正常。最后测试油泵，可观察到燃油液面流向发动机内部说明油泵工作正常。



准备启动界面

发动机运行界面包含三部分内容：最上面是上一次发动机运行参数情况。中间部分显示的是发动机运行状态，正常状态为绿色字体，异常报错为红色字体。最下面部分显示的是发动机转速、内部温度、油泵功率、油门的实时数据。



引擎启动界面

油泵电压：控制启动出油量，电压越高，供油就越多。

转速斜率：是指点火到离合器分离前的一个时间段，启动电机转速增加的斜率，斜率越高，转速增加越快。

油泵斜率：是指发动机启动阶段油泵供油斜率，斜率值越高，供油就越大。

热火头电压：发动机点火时供给火头电压值，一般不超过 7v。

点火电磁油阀：发动机点火时控制点火油路油量的大小，油阀值越高，打开的时间就越长，供油就越多。



除以上说明外，如果您需要设置其它参数，可联系玄云售后帮您解决。

温度校准

发动机启动过程，ECU 通过判断内置温传温度来控制发动机运行，如果发动机内置温传温度与环境温度相差较多，会影响 ECU 判断，需要使用 GSU 对发动机进行温度校准。

在 GSU 运行主界面，选择“其它”



选择“修正温度”，点击“+ -”可以上下调节温度，修正温度和环境温度保持一致。



5.6 ECU (V3) 使用说明

硬件准备： ECU (V3) 数据下载或者更改设置及参数均需准备如下硬件



连接

按照下图所示连接，通过升级器连接 ECU 的 GSU/PC 插口，再和电脑连接。

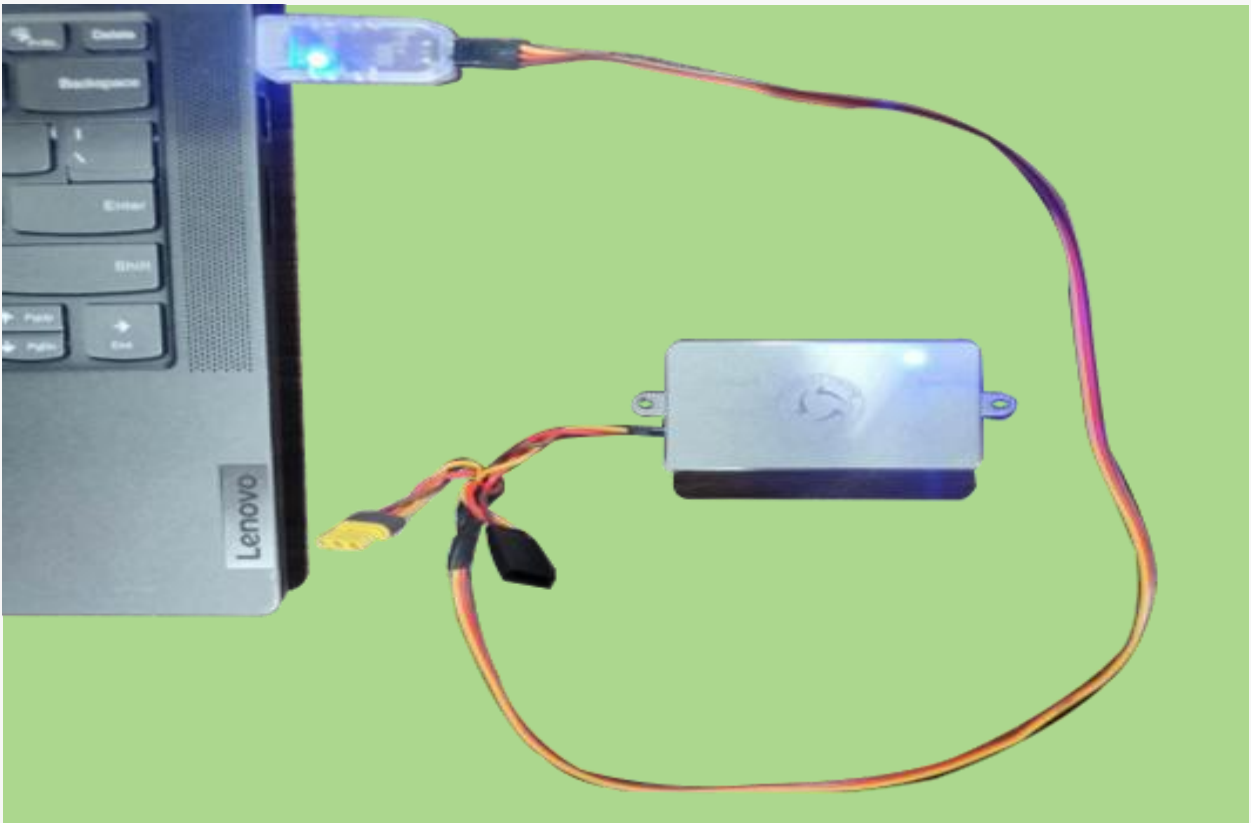



1、硬件准备好后，登录玄云网站 <http://www.swiwin.com> 点击技术支持，下载 Upgrade Tools 到电脑。

2. 打开 Upgrade Tools 升级软件，双击选择相应的软件版本等待完成升级即可。

数据下载



1、硬件准备好后，登录玄云网站 <http://www.swiwin.com> 点击技术支持，下载 ECU Tools (User) 软件到电脑。

2、打开 ECU Tools (User) 软件，点击“历史记录”等待数据加载完成，点击保存数据即可。

修改波特率/更改设置参数



1、硬件准备好后，登录玄云网站 <http://www.swiwin.com> 点击技术支持，下载 ECU Tools (User) 软件到电脑。

2、打开 ECU Tools (User) 软件，点击“设置参数”打开设置界面，点击“修改”即可修改设置及参数。

取消遥控信号丢失监测



打开 ECU Tools (User) 软件，点击“设置参数”，在“特性参数栏”，勾选“取消遥控信号丢失监测”即可。**注意：**勾选“取消遥控信号丢失监测”后，ECU 接受信号中断后发动机持续执行最后一个指令，不勾选“取消遥控信号丢失监测”则发动机接受信号中断 2.5s 后，发动机直接停车，且随即进入冷却状态。

您也可以用同样的方法更改“加速冷却”“熄火重启”“转速闭环控制”等。

注：出厂时，发动机各项参数及特性参数已根据发动机性能及客户要求设置完毕，请务必在与玄云售后人员沟通后再改动。

6、发动机调试

6.1 设置操作模式

第一次运行发动机之前请检查是否设置了您期望的发动机启动方式。您可以根据下面的图表提前准备需要的工具。

启动方式	所需软件/硬件	线束连接
TLL 串口启动	ZK V0.1.32	2S 锂电池+TLL 串口工具+电脑
遥控器	遥控器、接收机	信号线

选择正确的电池类型

B 型发动机电源供电电压要求：12.5V。（3S Li-PO 聚合物锂电池）

6.2 检查清单

发动机启动前准备

- 检查电池电压。
- 准备至少 1 个 CO₂ 灭火器。
- 检查燃油管路，确保油管内干净通畅，没有折曲。确保油箱到 ECU 及 ECU 到发动机段油管内充满燃油且发动机内部没有富油。确保油箱进气阀打开，油箱没有进气阀或进气阀未打开会导致油路不畅，发动机无法启动。
- 确定燃油内混合了 3%-5% 润滑油。
- 油箱油量充足，模型版发动机油耗 0.3-0.9L/min, 根据您预订的飞行时间确定充足的油量。
- 发动机各线束连接正确，遥控器油门校准正常，手持终端/地面站数据回传正常。
- 发动机固定牢固，确定周围环境安全，确定发动机进气口附近没有杂物。

6.3 发动机启动和停止

启动清单检查完毕，发动机各线束连接完成，可以启动发动机。

6.4 使用遥控器启动和停止

- 启动前，使用显示器（GSU）完成遥控器和发动机油门校准。校准完成后，使用 GSU 测试功能测试主油泵，长按“测试主油泵”至燃油充满油管，注意燃油液面进入发动机立即停止泵油，防止发动机内部富油，启动时喷大火。点按测试点火电磁阀和主电磁阀，听到“嗒嗒嗒”

声音说明电磁阀功能正常。测试启动电机（叶轮顺时针转动），火头（使用GSU测试功能界面有电流变化），判定发动机各部件工作正常后可以进行启动测试。

●启动前，遥控器油门杆在最小位置，油门微调在停机位置。将油门微调调制启动档位，发动机开始点火启动。

●发动机启动过程分为准备启动、点火、预热、加速几个阶段。启动成功，发动机转速到达并维持怠速。

●发动机到达怠速后，通过油门杆控制发动机油门来控制发动机转速，100%油门对应发动机最大转速。注意，新机第一次运行时要慢加速至最大转速并稳定运行，以便ECU学习油门。

●发动机停止运行前，先将油门杆调到最小，发动机转速降到怠速后，将油门微调调到停机散热档位，发动机自动冷却散热。冷却时发动机的启动电机将以一个较低的恒定转速带动压气轮工作直到排气温度低于100℃左右，发动机停机。

6.5 PC端控制启动和停止。

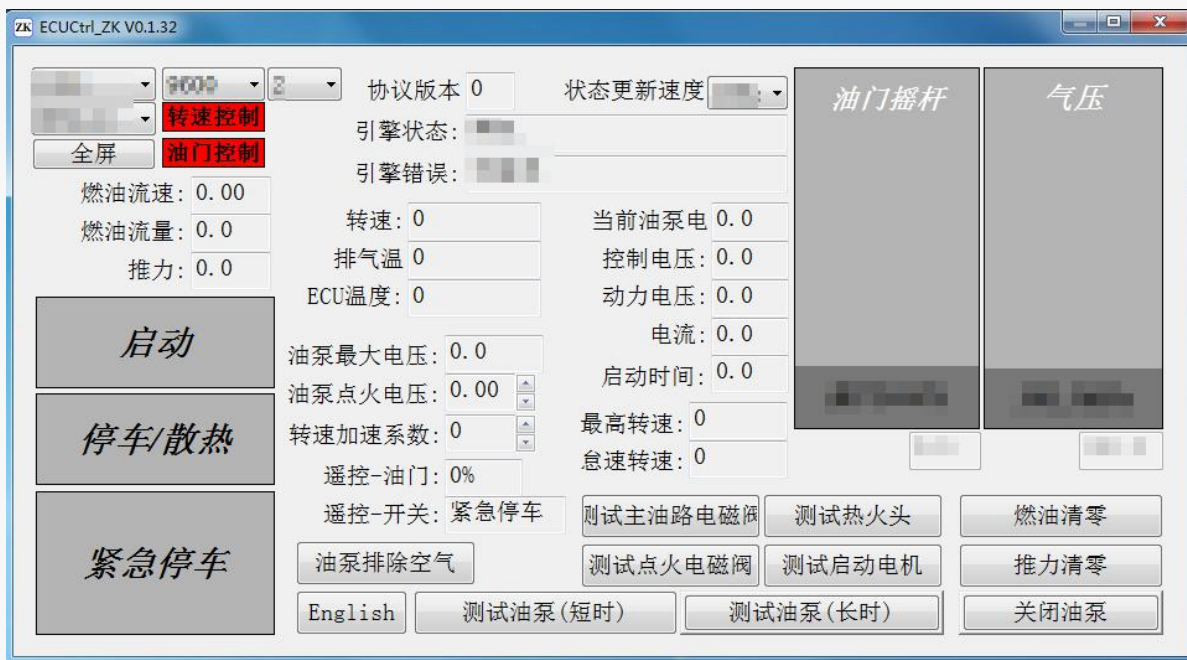

●打开 ZK 软件。点击“油门控制”，此时 ZK 界面各参数回传正常，点击“启动”即可。如 ZK 界面没有回传，点击页面左上角上的键，选择不同的 COM 通道或者检查串口工具与电脑兼容性。

●确认有回传后，使用 GSU 测试功能测试主油泵，长按“测试主油泵”至燃油充满油管，注意燃油液面进入发动机立即停止泵油，防止发动机内部富油，启动时喷大火。点按测试点火电磁阀和主电磁阀，听到“嗒嗒嗒”声音说明电磁阀功能正常。测试启动电机（叶轮顺时针转动），火头（使用 GSU 测试功能界面有电流变化），判定发动机各部件工作正常后可以继续进行启动测试。

●点击“启动”启动发动机，到达怠速以后，通过油门摇杆控制发动机转速，点击“停车/散热”停机。

7、发动机运行状态说明

显示名称	说明
停止	遥控器微调在关闭档位或者发动机控制软件未向 ECU 发送启动指令。
准备启动	发动机 ECU 接收到启动指令，发动机准备启动，这个阶段时间很短，显示准备启动以后发动机会立即进入点火状态。
点火	点火状态时，发动机火花塞通电，点火电磁阀打开，发动机完成点火，同时启动电机带动发动机到达点火转速，发动机内部温度上升。
预热	进入预热状态，启动电机继续带动发动机转速增加 1000-2000 转/min，发动机内部温度继续上升。
加速	进入加速阶段，启动电机继续带动发动机转速增加到离合器分离转速，启动电机停止工作，发动机内部温度达到 100℃ 以上，点火成功。
运行	加速阶段完成后，发动机转速达到怠速，此后，需要通过油门控制发动机转速，油门 100% 对应发动机最大转速。
冷却	遥控器微调调至停机散热档位，发动机启动电机带动压气轮以 1 个较低的恒定转速运行，直至发动机内部温度降至 100℃ 以下，发动机停车。
未检测到引擎	发动机与 ECU 连接断开。

发动机型号	GSU 运行界面，玄云 LOGO 下面的白色框内显示的是发动机的型号。
时间	表示发动机此次运行的总时间
ACC	表示发动机从怠速到最大转速的时间，这个时间可以通过改变加减速曲线调整。
转速	GSU 运行界面，“转速”表示发动机运行时的实时转速。
温度	GSU 运行界面，“温度”表示发动机运行时的实时内部温度。
油泵功率	GSU 运行界面，“油泵”表示发动机运行时的实时油泵功率。
遥控油门	GSU 运行界面，“遥控”表示发动机运行时的实时油门状态。

8、常见问题解答

8.1 常见问题排除

问题说明	原因分析	补救措施
发动机点火失败	燃油管内没有提前注满燃油、油管 折曲或堵塞 火花塞故障	使用 GSU 测试功能将油管内 注满燃油 使用 GSU “测试火头”，没有 显示电流或者从尾喷口处观 察不到亮点，这种情况需要 联系玄云售后返厂维修
发动机启动失败	电池电量低 启动电机故障 火花塞故障	电池充电 返厂维修 返厂维修
油门与发动机实际 转速不一致	未进行遥控校准	重新校准遥控
启动电机打滑，有 异常噪音	压气轮螺母和启动电机离合器胶 圈接触表面有燃油 胶圈磨损	用棉签蘸酒精或清洗剂清理 胶圈 更换胶圈
发动机点火成功但 启动过程中止	供油管内有气泡 油泵没有工作	油路漏气，检查所有快接头

排气温度或发动机转速不稳定	遥控器天线信号受到干扰	排查干扰源
Z 软件没有数据回传	电源没有打开 信号线连接不到位/连接错误 电脑没有安装驱动 信号通道与实际不符	打开电源 检查各插头是否连接到位，串口工具和信号线 232 连接正确 联系玄云售后获取驱动并安装 拔掉电脑端 USB 插头，查看电脑设备管理器，打开 ZK 软件选择相应的信号通道

8.2 ECU 报错故障分析

发动机运行过程中，信号出现故障，ECU 自动报错，下表对这些故障做了说明。

报错名称	说明
超时	点火时：温度 20 秒无变化 强制冷却：时间超过 60 秒
电池电压低	动力电池电压低于最低值（最低值可以修改） 遥控器接收机电压低于 4V
火头故障	检测不到火头电流
油泵异常	无法连接到油泵电机控制器（仅无刷电机版本支持）
启动电机故障	点火时：引擎转速无法达到点火转速
转速低	点火时：引擎转速下降到 50%点火转速 预热时：引擎转速下降到点火转速以下 加速时：引擎转速下降到预热转速以下 运行时：引擎转速低于设定的最低转速
转速不稳定	加速时：引擎转速上下跳动 加速时：引擎转速严重下降

温度高	点火时： 排气温度大于设定最高温度值 预热时： 排气温度大于设定最高温度值 加速时： 排气温度大于设定最高温度值 4 秒
温度低	预热时： 排气温度出现严重下降 加速时： 排气温度出现严重下降
温度传感器故障	运行时： 排气温度低于 200 度
丢失遥控器信号	遥控器输入信号丢失，时间超过设定值
启动电机温度高	启动电机控制器温度过高（仅无刷电机版本支持）
油泵温度高	油泵电机控制器温度过高（仅无刷电机版本支持）
电流过载	ECU 工作电流超过设计极限，不同版本 ECU 电流极限不一样
发动机离线	ECU 没有检测到发动机连接（仅总线控制器版本支持）

9、兼容性

如果使用 ZK 或飞控软件控制发动机，发动机与您设备的连接涉及到兼容性的问题。

9.1 串口转接线接头兼容性

名称	性能指标	兼容性
RS232 转接头 YHL-B232	USB2.0, 兼容 USB1.1 支持 RS232 三线式串口接口 USB 总线直接取电，无需外接电源 带有一组 5V/500mA 电源输出	支持电脑系统：Windows2000、WindowsXP、Windows Server 2003（32、64 位）/Vista/Windows 7（32、64 位）、Windows 8、Windows10

9.2 升级器兼容性

名称	性能指标	兼容性
升级器 (ZK-Link V1.4)	-----	支持电脑系统: Windows7、Windows 8、Windows10

10、储存和润滑

玄云公司所有型号的发动机均可使用煤油或柴油作为燃料，同时混合加注 3%-5% 润滑油，该混合润滑油也被用于轴承润滑系统，润滑油建议使用玄云品牌或美孚飞马二号润滑油。

发动机储存时间超过 3 个月，为了防止轴承腐蚀，建议对发动机用燃料充分润滑后，垂直放置，并用密封袋密封。如有地面测试条件，点火测试可使发动机得到更好的保养。必要时，您也可以联系售后人员返厂保养。

11、发动机维护保养

产品的维护保养要求和周期，包括清洁、更换部件等。

1. 维护计划: 发动机定期检查和更换润滑油、空气滤清器等部件。
2. 日常检修: 定期检查发动机各个连接件和管路的紧固情况，清洁发动机表面。
3. 故障排除: 如遇到发动机性能下降、异常噪音等问题，根据维修手册和故障排除流程进行操作。

为保证发动机稳定可靠运行，在使用过程中定期检查以下内容：

- 发动机外壳有无烧灼变色。
- 发动机固定架是否完好。
- 进气口与叶轮是否完好。
- 油路系统是否有渗漏、油滤是否堵塞。
- 轴承：手动转动转子，仔细辨别轴承声音，如出现“沙沙”声，则轴承可能因进入杂质或冷却不当轻微受损。建议使用清洁燃料或更换油滤。如检查后轴承明显一损坏，禁止再次使

用发动机，您可以登陆玄云官网，联系售后人员更换轴承。

保养周期：模型版发动机定期保养周期为：每累计运行时长 25h/次。

12、售后服务

有限责任保固

发动机的使用寿命，与操作环境，操作手法有直接关系，发动机使用最精简的结构达到最极端的工作状态，每个零配件皆为极致化的设计生产，工作条件极为严苛。切勿自行拆解进气道与主轴结构，发动机一旦拆解，必须依照规范重新精密安装才能达到原有性能，随意的组装将使涡喷本体失去平衡，高速运转下会引起严重的后果。

玄云发动机新品购买者享有一年或使用 25 小时自然损坏保固，使用中若遇疑问或操作问题，请与销售部门联系。

如您需要发动机返厂保养、维修，请登录玄云公司官网 <http://www.swiwin.com> 或“玄云动力”公众号联系客服，并填写发动机维护申请表，准备好以下相关内容：

发动机维护申请表			
姓名		发货日期	
发货地址			
故障描述	_____ 机型：		
其他服务需求	<input type="checkbox"/> 技术咨询	<input type="checkbox"/> 发动机保养	<input type="checkbox"/> 配件购置

保定市玄云涡喷动力设备研发有限公司

SWIWIN TURBOJET EQUIPMENT CO.,LTD

电话：15531598038

邮箱：swiwin@foxmail.com

网址：<http://www.swiwin.com>

地址：中国河北省保定市高开区建业东路66号

